

**СВИДЕТЕЛЬСТВО О ПРИЕМКЕ. ЗАКАЗ №**

Мебель соответствует ГОСТ 16371-93 и признана годной к эксплуатации.

Дата выпуска изделия \_\_\_\_\_

Дата реализации \_\_\_\_\_

Штамп ОТК

**РЕКОМЕНДАЦИИ ПО УХОДУ ЗА МЕБЕЛЬЮ И ЕЕ ЭКСПЛУАТАЦИИ.**

Мебель должна эксплуатироваться или храниться в сухих и теплых помещениях с температурой воздуха не ниже +5С и относительной влажности воздуха от 45 до 70 %.

Мебель необходимо устанавливать на расстоянии от нагревательных приборов так, чтобы температура нагрева элементов мебели не превышала +40\*С .

Необходимо предохранять поверхность изделия от механических повреждений. Допускается протирать поверхность сухой или влажной салфеткой без применения химических веществ.

**ГАРАНТИЙНЫЙ ТАЛОН**

Предприятие-изготовитель гарантирует соответствие мебели требованиям технического регламента ТР ТС 025/2012 "О безопасности мебельной продукции" при соблюдении условий транспортировки, хранения, сборки и эксплуатации.

Гарантийный срок мебели 24 месяца со дня продажи мебели через торговую сеть.

Срок службы изделия 5 лет.

За механические повреждения, возникшие при транспортировке, сборке-установке или хранении, предприятие-изготовитель ответственности не несёт.

В случае обнаружения недостатка комплектующих элементов следует обращаться в магазин, где была приобретена мебель.

Претензии по некомплектности принимаются с предъявлением инструкции по сборке и гарантийным талоном (копия).

Все гарантийные работы производятся только при предъявлении настоящего гарантийного талона.

Талон сохранять в течение гарантийного срока.

С условиями гарантийного обслуживания ознакомлен

(подпись покупателя)

**ООО « СИЛЬВА »**

ИНСТРУКЦИЯ ПО СБОРКЕ

**Шкаф для посуды НМ 011.82 Virginia  
588x 400x h1784**

**УВАЖАЕМЫЙ ПОКУПАТЕЛЬ !**

**Выбор мебели – серьезная и непростая задача!**

**С удачным выбором Вас!**

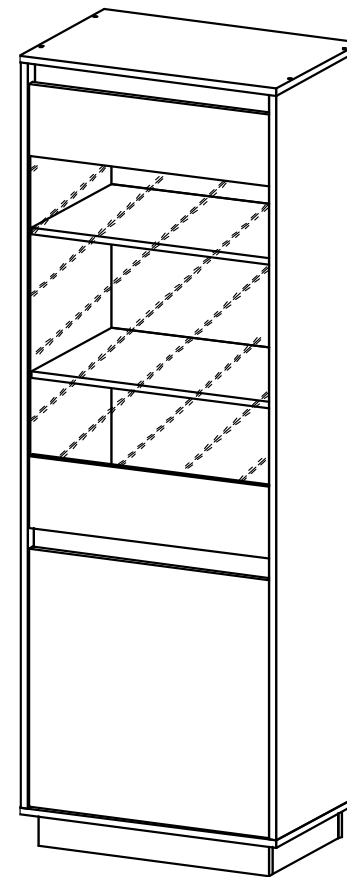

Универсальная сборка!

**Россия, 607 603 Нижегородская обл., г. Богородск, ул. Чернышевского, 1  
тел./ факс: (831-70) 2-47-66 , 2-47-55**



**SILVA**

*время выбирать надежные*

### Схема сборки



Рис.1



Рис.2

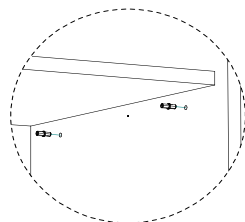
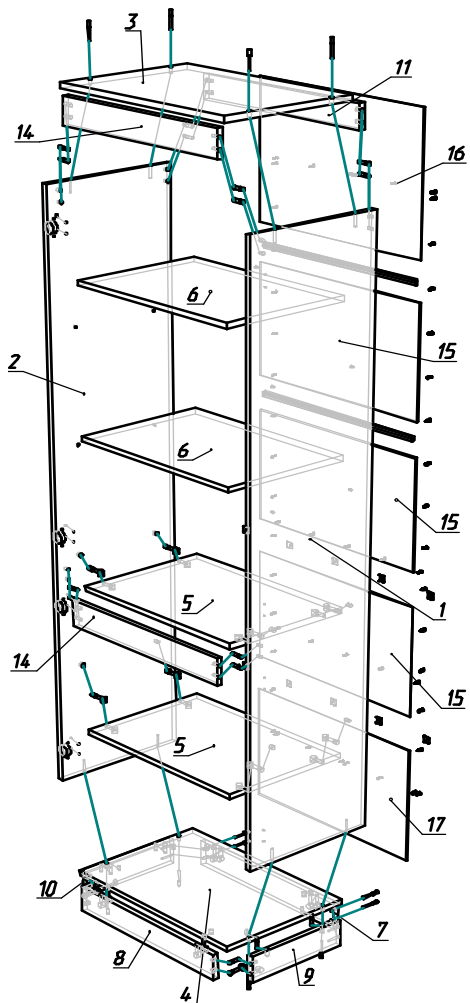

Рис.3

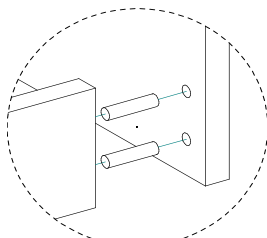

Рис.4

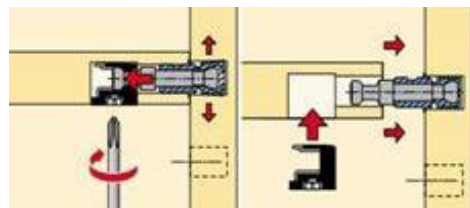

Рис.5

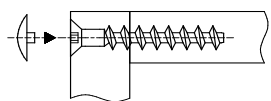

Рис.6

### Комплектовочная ведомость на фурнитуру

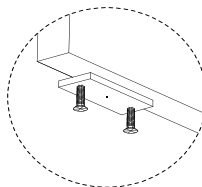
Поз.	Наименование	Кол.	Рисунок
17	Евровинт 7x50	12	
18	Заглушка для евровинта белая	12	
19	Заглушка эксцентрика белая	14	
20	Ключ для евровинта	1	
21	Полкодержатель металл	8	
22	Полкодержатель с кембриком	1	
23	Шкант 8x30	18	
24	Шток эксцентрика одинарный	14	
25	Шуруп 3x16	67	
26	Шуруп 4x16	16	
27	Эксцентрик	14	
28	Наконечник	6	
29	Петля для вкладной двери 110	4	
30	Амортизатор	6	
31	Профиль стыковочный для ДВП L-552мм	2	
32	Скрепка для ДВП	10	

\*\*\* Предприятие - изготовитель оставляет за собой право на замену фурнитуры на аналогичную.

**Комплектовочная ведомость на детали**

Поз.	Наименование	Размеры	Кол.
Пакет 1/2 + фурнитура			
1	Ст. вертикал.	1762x398	1
2	Ст. вертикал.	1762x398	1
3	Ст. гориз.	588x400	1
4	Ст. гориз.	588x400	1
5	Ст. гориз.	554x376	2
6	Ст. гориз.	552x376	2
7	Плинтус	528x80	1
8	Плинтус	528x80	1
9	Плинтус	308x80	1
10	Плинтус	308x80	1
11	Планка	554x70	1
15	Ст. задняя ДВП	338x582	3
17	Ст. задняя ДВП	353x582	1
Пакет 2/2			
12	Дверь со стеклом	1050x550	1
13	Дверь	550x610	1
16	Ст. задняя ДВП	415x582	1
14	Планка	554x80	2

**ИНСТРУКЦИЯ ПО СБОРКЕ.**

**Подготовка к сборке.**

1. Перед сборкой изделия необходимо ознакомиться с инструкцией по сборке.
2. Определить расположение деталей в изделии в соответствии со схемой сборки.
3. Подготовить необходимый инструмент для монтажных работ (отвёртка, молоток).
4. Сборку производить на ровном полу, покрытом тканью или чистой бумагой во избежание повреждений поверхностей и загрязнения мебели.

**Сборку изделия должны производить не менее двух человек.**

**Сборка изделия.**

**Последовательность сборки.**

Панки поз.11,14 закрепить шкантами поз.23 к стенкам вертикал. поз.1,2 (рис.2), а стенки гориз. поз.5 закрепить к стенкам поз.1,2 на эксцентрики поз.24,27 (рис.3). Стенки гориз. поз.3,4 закрепить евровинтами поз.17 к стенкам вертикал. поз.1,2 (рис.4). Плинтус поз.8 закрепить к плинтусам поз.9,10 на эксцентрики и шканты. Плинтус поз.7 закрепить к плинтусам поз.9,10 на евровинты. Наконечники поз.28 закрепить к торцам плинтусов поз.7,8,9,10 на шурупы 3x16 (рис.5). Получившуюся цокольную коробку закрепить эксцентриками и шкантами к стенке гориз. поз.4. Стенки задние поз.15,16,17 закрепить шурупами 3x16 к торцам панелей поз.1,2,3,4, в месте стыковки задних стенок использовать профиль поз.31 и скрепки для ДВП поз.32. Установить шкаф вертикально, измерить диагонали шкафа, они должны быть равны. Ответные планки петель поз.29 закрепить шурупами 4x16 к стенке вертикал. поз.1 или 2 (в зависимости от необходимой стороны открывания). Петли поз.29 закрепить в отверстия на дверях поз.12,13, навесить и отрегулировать двери (рис.6). Полки поз.6 установить на полкодержатели поз.21(рис.1). Наклеить амортизаторы в местах соприкосновения дверок и стенок гориз. Головки евровинтов и эксцентриков закрыть заглушками поз.18,19. В отверстие D5 на стенке вертикал. поз.1 или 2 (в зависимости от стороны открывания) установить полкодержатель с кембриком, в качестве ограничителя закрывания двери. Рекомендуется закрепить шкаф к стене через монтажную планку на задней стенке, просверлив в ней отверстие Рис.7 (Дюбеля и шурупы для крепления к стене в комплект фурнитуры не входят и приобретаются отдельно)

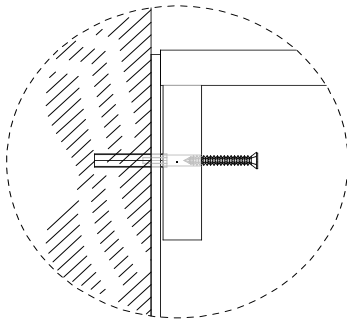

**Рис. 7**